



Pressa rotativa

Rotary press

Prensa rotativa

Presse rotative

modello

UNIGRAINXT



La nuova **Unigrain XT** è stata realizzata per dare ai nostri clienti una macchina per stirare, satinare e stampare semplice nell'uso, con una dotazione completamente unica nella sua categoria e una manutenzione semplice e intuitiva grazie al sistema di auto-diagnosi installato a bordo macchina.

*The new **Unigrain XT** machine has been designed to give our customers an ironing and embossing machine easy to use, completely equipped, unique in its type of machines, maintenance easy and intuitive thanks to the self-diagnosis system installed on board of each machine.*

*La nueva **Unigrain XT** ha sido diseñada para dar a nuestros clientes una máquina para planchar y imprimir fácil de usar, con un equipo totalmente único en su clase y mantenimiento fácil e intuitivo gracias al sistema auto-diagnóstico instalado en la máquina.*

*La nouvelle **Unigrain XT** a été conçue pour donner à nos clients une machine pour repasser, satiner et imprimer facile à utiliser, avec un équipement tout à fait unique dans sa catégorie et entretien facile et intuitif grâce au système d'autodiagnostic installé à bord de la machine.*



La **pressa rotativa Unigrain XT** assicura una estrema rigidità dei rulli operatori, permettendo così di ottenere un risultato uniforme su tutta la superficie della pelle.

Offre la possibilità di lavorare anche con pressione zero, in modo da eseguire lavorazioni finali utilizzando solamente il calore del rullo evitando che il fiore venga quindi schiacciato.

Un nuovo sistema di introduzione, realizzato tramite due nastri trasportatori stenditori, permette l'utilizzo della macchina con qualsiasi tipo di pelle eliminando la formazione di pieghe anche su quelle più morbide e più grandi.

Caratteristiche:

- Rullo inferiore di trasporto e uscita pelli di grande diametro.
- Nuovo manicotto in feltro di nostra esclusiva, con compattazione e qualità superficiale migliorate.
- Sistema automatico di cambio rulli a "revolver" con 2, 3 o 4 rulli selezionabili.
- Nuovo brevetto Solaris: il nuovo sistema di riscaldamento innovativo ed integrato nel rullo garantisce un risparmio energetico notevole permettendo di eliminare la centralina esterna per il riscaldamento dell'olio diatermico.
- Doppio tappeto stendi-pieghe, sistema per trattenere la pelle in fase di stiratura.
- Dispositivi per la movimentazione del feltro e dei tappeti stendi-pieghe indipendenti e controllati da inverter.
- Circuito idraulico di ultima generazione per garantire una pressione costante durante le fasi di lavorazione.
- PLC dotato di pannello "Touch Screen" per la programmazione ed il controllo di tutti i parametri di lavoro (pressione idraulica, velocità di lavoro, temperatura del rullo, programmazione giornaliera e settimanale per attivazione preriscaldamento rulli, diagnostica problemi, ect).
- Dispositivi di sicurezza predisposti in accordo alle normative vigenti.

Optional:

- Dispositivo staccapelli con fotocellula di sicurezza.
- Dispositivi avvolgitore e svolgitore per applicazione di film e carta (sia superiore che inferiore).
- Spazzola per pulizia feltro fornibile con o senza sistema di aspirazione e raccolta polveri.
- Dispositivo raffreddamento rullo tramite scambiatore acqua/olio.
- Rullo operatore motorizzabile, con regolazione dello spessore di lavoro.
- Rilevatore di metalli (metal detector) per evitare che parti in metallo estranee alla lavorazione possano essere introdotte accidentalmente tra i rulli di pressione.
- Kit configurazione PLC per tele-assistenza.
- Geometria variabile posizione feltro in ingresso (preriscaldamento della pelle).
- Riscaldamento del rullo ad olio diatermico mediante centralina di riscaldamento posizionata in apposito vano laterale alla macchina.

*The **rotary press Unigrain XT** assures an extreme rigidity of the pressure rollers, allowing a perfect uniform embossing of the leathers in their whole width.*

Gives the possibility to work also with zero pressure, to perform final processing using only the heat of the roller avoiding that the leather grain crushed.

A new Introduction system, realized by means of two spreading conveyor belts, allows the use of the machine with any type of leathers, eliminating the problems of folds even on big and soft products.

Features:

- Lower transport output roller with large diameter.
- New endless sleeve our exclusive, with improved compaction and quality surface.
- Automatic "revolving" system for change the roller with 2, 3 or 4 rollers selectable.
- New patent Solaris: the new innovative and integrated heating system in the roller ensures a remarkable energy saving allowing to eliminate the external control unit for the heating diathermic oil.
- Double-spreading conveyor belts, system to hold the leather during the ironing and embossing process.
- Independent handling devices of felt and spreading conveyor belts, controlled by inverter.
- Last generation of hydraulic circuit components to ensure a constant pressure during the processing phases.
- PLC "Touch Screen" panel for programming and control of all parameters (hydraulic pressure, working speed, roller temperature, daily and weekly programming for activation preheating rollers, diagnostic problems, etc).
- Safety devices in accordance with regulations.

Options:

- Detaching device with safety photocell.
- Re-winder and un-winder devices for fil and paper application (upper and lower devices).
- Cleaning brush of felt available with or without suction system and dust collector.
- Cooling device for fast reduction of roller temperature with water/oil exchanger.
- Pressure operator roller motorized, with possibility to set the working thickness.
- Metal Detector device to prevent the accidentally introduction of metal parts between the pressure rollers.
- PLC kit set configuration for remote assistance.
- Geometry variable of felt at the entry (pre-heating of the leather).
- Heating of the roller by means of thermal oil using independent heating unit placed in a compartment side of the machine.





La **prensa rotativa Unigrain XT** asegura extrema rigidez de los rodillos operadores, permitiendo así obtener un resultado uniforme sobre toda la superficie de la piel.

Ofrece la posibilidad de trabajar también con presión cero, con el fin de realizar el proceso final utilizando sólo el calor del rodillo y evitar que la flor se aplasta.

Nuevo sistema de Introducción, realizado por medio de dos cintas transportadoras esparcidores, permite el uso de la máquina con cualquier tipo de piel y la eliminación de arrugas también sobre pieles más suaves y más grandes.

Características:

- Rodillo bajo de transporte y salida pieles de gran diámetro.
- Nuevo fieltro en nuestra única, con una mejor compactación y calidad de la superficie.
- Cambio automático del rodillo "revolver" con 2, 3 o 4 rodillos seleccionables.
- Nuevo patente Solaris: el nuevo sistema de calefacción innovador y integrado en el rodillo garantiza un destacable ahorro de energía que permite de eliminar la unidad de control externa para la calefacción del aceite diatérmico.
- Doble cintas transportadoras esparcidores, sistema para retener la piel en el proceso de planchado.
- Manejo de los equipos de fieltro y cintas transportadoras esparcidores independientes y controlados por inversores.
- Circuito hidráulico de última generación para garantizar una presión constante durante las fases de proceso.
- PLC con "pantalla táctil" para la programación y el control de todos los parámetros (presión hidráulica, velocidad de trabajo, temperatura del rodillo, programación diaria y semanal del precalentamiento de rodillos, diagnóstica de los problemas, ect).
- Dispositivos de seguridad preparados de acuerdo con las regulaciones.

Opcion:

- Despegador de pieles del rodillo operador con fotocélulas de seguridad.
- Dispositivos rebobinador y des-bobinador de película y papel transfer (superior y inferior).
- Cepillo de limpieza fieltro disponible con o sin sistema de aspiración y colector de polvo.
- Dispositivo de enfriamiento del rodillo operador con intercambiador agua/aceite.
- Rodillo operador motorizado, con posibilidad de regulación del espesor de trabajo.
- Detector de metales (metal detector) para evitar que las piezas de metal entren en el sistema de introducción transportador y se puede dañar los rodillos operadores.
- Equipo por PLC para la asistencia remota.
- Geometría variable fieltro a la entrada (precalentamiento de la piel).
- Calefacción del rodillo con aceite térmico por medio de unidad de calentamiento colocado en un compartimiento especial a lado de la máquina.

La **presse rotative Unigrain XT** assure une extrême rigidité des rouleaux opérateurs, ce qui permet d'obtenir un résultat uniforme sur toute la surface de la peau.

Offre la possibilité de travailler avec la pression zéro, afin d'effectuer les traitements finals en utilisant seulement la chaleur du rouleau en évitant que la fleur soit ensuite broyée.

Un nouveau système d'introduction, réalisé au moyen de deux bandes transporteuses épandeurs, permet l'utilisation de la machine avec n'importe quel type de peau, ce qui élimine la formation de plis, même sur les plus douces et les plus grand.

Caractéristiques:

- Rouleau inférieur du transport et sortie de peaux de grand diamètre.
- Nouveau manchon en feutre à notre seule, avec compactage et qualité de surface amélioré.
- Changement rouleau automatique "revolver" avec 2, 3 ou 4 rouleaux sélectionnables.
- Nouveau brevet Solaris: le nouveau système de chauffage intégré et innovant dans le cylindre assure une économie d'énergie remarquable qui permet d'éliminer l'unité de chauffage externe de l'huile diathermique.
- Double bande transporteuse épandeur, système pour maintenir la peau dans le processus de repassage.
- Equipements pour le mouvement de feutre et bande transporteuse épandeur indépendante et contrôlée par variateur.
- Circuit hydraulique de dernière génération pour assurer une pression constante pendant les phases de travail.
- PLC avec panneau "touch-screen" pour la programmation et le contrôle de tous les paramètres (pression hydraulique, vitesse de travail, température de rouleau, programmation quotidienne et hebdomadaire pour le préchauffage des rouleaux, problèmes de diagnostic, ect).
- Dispositifs de sécurité établis conformément aux règlements.

Optionelle:

- Dispositif de détachement avec sécurité photoélectrique.
- Dispositif pour enrouleur et dérouleur le film et le papier (supérieure et inférieure).
- Brosse de nettoyage du feutre disponible avec ou sans système d'aspiration et de dépoussiérage.
- Refroidissement du rouleau chauffée avec un échangeur eau/huile.
- Rouleau opérateur motorisée, avec la possibilité de régler l'épaisseur de travail.
- Détecteur de métal (métal detector) afin d'empêcher que les parties métalliques puissent être introduites accidentellement dans les rouleaux.
- Dispositif de l'automate (PLC) pour l'assistance à distance.
- Géométrie variable du feutre à la entrée (préchauffage de la peau).
- Chauffage du rouleau avec de l'huile diathermique en utilisant une unité de chauffage placé dans un compartiment particulier a côté de la machine.

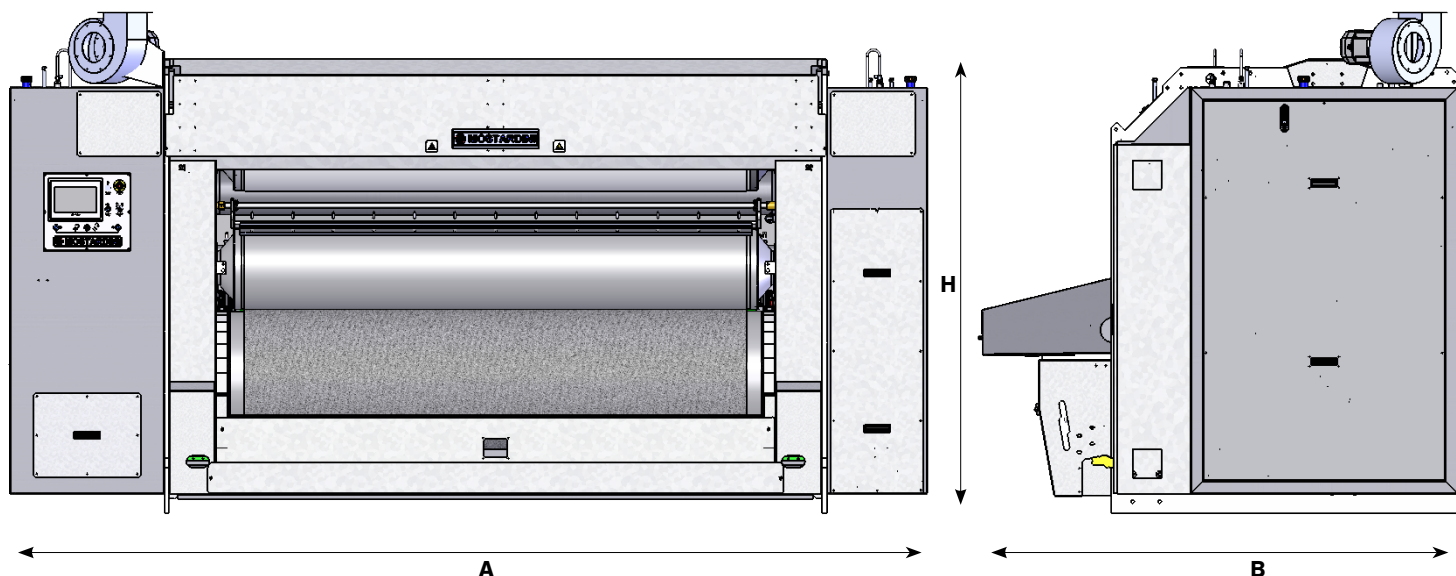

Model		UNIGRAIN XT 1500	UNIGRAIN XT 1800	UNIGRAIN XT 2200	UNIGRAIN XT 2600	UNIGRAIN XT 3000	UNIGRAIN XT 3200	UNIGRAIN XT 3400
Working width	mm	1500	1800	2200	2600	3000	3200	3400
Working speed	m/min	3÷18	3÷18	3÷18	3÷18	3÷18	3÷18	3÷18
Max working pressure	kg/cm	250	250	250	250	250	250	250
Working temperature	°C	0÷180	0÷180	0÷180	0÷180	0÷180	0÷180	0÷180
Pressure roller diameter	mm	700	700	700	700	700	700	700
Heating roller max diameter	mm	450	450	450	450	450	450	450
Width A	mm	3650	3950	4350	4750	5150	5350	5550
Lenght B	mm	2480	2480	2480	2480	2480	2480	2480
Height H	mm	2300	2300	2300	2300	2300	2300	2300
Weight press 3 rollers	Kg	10650	11500	12250	13050	13850	14250	14650
Weight 1 roller	Kg	1300	1450	1650	1850	2050	2150	2250

NOTE: Barnini reserves right to make changes to suit individual design requirements and functionality.

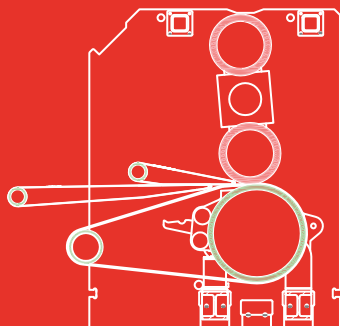

2 rollers

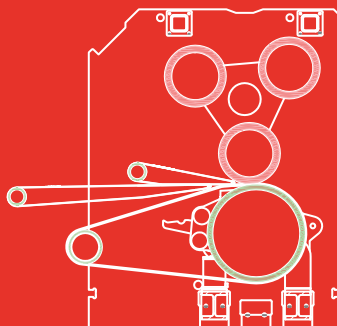

3 rollers

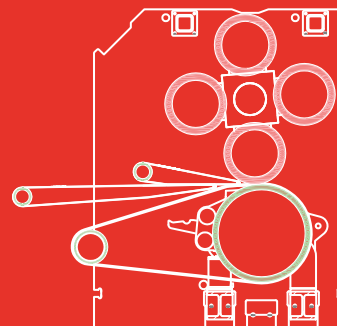

4 rollers

Barnini srl | Divisione Mostardini

Via della Tecnologia 1
56022 Castelfranco di Sotto (PI)
Italia

+39 0571 487001
+39 0571 287266
mostardini@mostardini.it

www.mostardini.it



New Patent

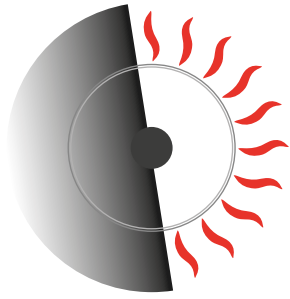

Solaris

power technology

30% Energy Saving



Oil
Maintenance
Management costs
Thermal dissipation
Hydraulic components



Clean
Safety
Heat uniformity
Heating speed
Environment respect

